

**studio** **xps**™

INSTALLATIEGIDS

**DELL**™

YOURS IS HERE



**studio** **xps**™

**INSTALLATIEGIDS**

Model: D03M series

Type: D03M001

# Opmerkingen, waarschuwingen en gevaar-kennisgevingen

 **OPMERKING:** Een **OPMERKING** geeft belangrijke informatie weer waardoor u de pc beter benut.

 **WAARSCHUWINGEN: WAARSCHUWINGEN** duiden potentiële schade aan hardware of potentieel gegevensverlies aan en vertellen u hoe het probleem kan worden vermeden.

 **GEVAAR:** Een **GEVAAR** duidt het risico van schade aan eigendommen, lichamelijk letsel of overlijden aan.

---

**De informatie in dit document kan zonder voorafgaande kennisgeving worden gewijzigd.**

© 2009 Dell Inc. Alle rechten voorbehouden.

Verveelvoudiging van deze materialen op welke wijze dan ook zonder de schriftelijke toestemming van Dell Inc. is strikt verboden.

Handelsmerken die in deze tekst gebruikt zijn: *Dell*, het *DELL* logo, *YOURS IS HERE*, *Studio XPS*, *Dell On Call*, en *DellConnect* zijn handelsmerken van Dell Inc.; *Intel* is een gedeponeed handelsmerk en *Core* is een handelsmerk van Intel Corporation in de VS en in andere landen; *Microsoft*, *Windows*, *Windows Vista*, en het logo op de knop Start van *Windows Vista* zijn handelsmerken en gedeponeede handelsmerken van Microsoft Corporation in de VS en/of andere landen; *Blu-ray Disc* is een handelsmerk van de Blu-ray Disc Association; *Bluetooth* is een gedeponeed handelsmerk van Bluetooth SIG, Inc. en wordt onder licentie gebruikt door Dell.

Overige handelsmerken en handelsnamen worden in deze tekst gebruikt om te verwijzen of naar de eenheden van de merken en namen of naar hun producten. Dell Inc. heeft geen eigendomsrechten of -aanspraken op handelsmerken en handelsnamen anders dan zijn eigen merken en namen.

# Inhoud

<b>Uw Studio XPS Desktop installeren</b> . . . . .	<b>5</b>	Softwarefuncties . . . . .	26
Uw computer optillen . . . . .	6	Dell DataSafe Online back-up . . . . .	31
Voordat u de computer installeert . . . . .	7	Dell Dock . . . . .	32
Het beeldscherm aansluiten. . . . .	8	<b>Problemen oplossen</b> . . . . .	<b>34</b>
Het toetsenbord en de muis aansluiten. . . . .	10	Pieptoncodes . . . . .	34
Sluit de netwerkkabel aan (optioneel). . . . .	11	Netwerkproblemen . . . . .	35
De stroomkabel aansluiten . . . . .	12	Voedingsproblemen . . . . .	36
Druk op de aan/uit-knop . . . . .	12	Problemen met het geheugen . . . . .	37
Het besturingssysteem installeren . . . . .	13	Vastlopen en softwareproblemen . . . . .	39
Verbinding maken met internet (optioneel). . . . .	14	<b>Ondersteuningsfuncties gebruiken</b> . . . . .	<b>41</b>
<b>Uw Studio XPS Desktop gebruiken</b> . . . . .	<b>18</b>	Dell Support Center . . . . .	41
Functies vooraanzicht. . . . .	18	Systeemberichten . . . . .	42
Functies bovenaanzicht . . . . .	20	Hardwareprobleemoplosser. . . . .	44
Functies achteraanzicht . . . . .	22	Dell Diagnostics (Dell-diagnostiek) . . . . .	45
Connectoren op het achterpaneel. . . . .	24		

## Inhoud

<b>Het besturingssysteem herstellen</b> . . . . .	<b>50</b>	<b>Meer informatie en bronnen zoeken</b> . . . . .	<b>66</b>
Systeemherstel . . . . .	51	<b>Basisspecificaties</b> . . . . .	<b>69</b>
Dell DataSafe Local back-up . . . . .	52	<b>Bijlage</b> . . . . .	<b>74</b>
Dell Factory Image Restore . . . . .	54	Productkennisgeving Macrovision . . . . .	74
Besturingssysteem opnieuw installeren . . . . .	56	Informatie voor NOM, of Officiële Mexicaanse Norm (uitsluitend voor Mexico) . . . . .	75
<b>Hulp krijgen</b> . . . . .	<b>59</b>	<b>Index</b> . . . . .	<b>76</b>
Technische ondersteuning en klantenservice . . . . .	60		
DellConnect . . . . .	60		
Online services . . . . .	60		
Automatische orderstatusservice . . . . .	61		
Productinformatie . . . . .	62		
Items retourneren voor reparatie onder garantie of voortegoed . . . . .	62		
Voordat u belt . . . . .	64		
Contact opnemen met Dell . . . . .	65		

# Uw Studio XPS Desktop installeren

Dit hoofdstuk geeft informatie over het instellen van uw Studio XPS™ 8100 desktop.



**GEVAAR: Voordat u aan een van de procedures in deze sectie begint, dient u de veiligheidsinformatie te lezen die bij uw computer is geleverd. Zie voor extra informatie over de beste veiligheidsmaatregelen de pagina over regelgevingnaleving op [www.dell.com/regulatory\\_compliance](http://www.dell.com/regulatory_compliance).**

## Uw computer optillen

Om de veiligheid te kunnen garanderen en beschadiging van uw computer te voorkomen, moet u de computer optillen bij de optilpunten op de voor- en achterzijde van uw computer.

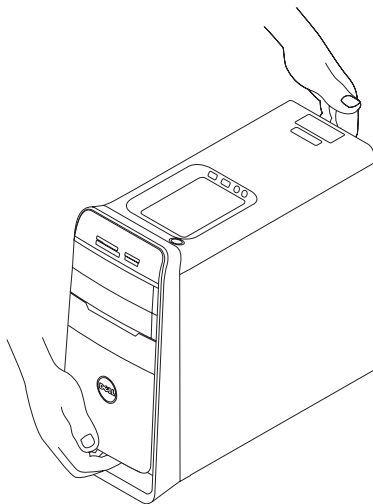



## **Voordat u de computer installeert**

Wanneer u de computer op de gewenste locatie plaatst, moet u ervoor zorgen dat de stroombron bereikbaar is, dat er voldoende ventilatie is en dat het oppervlak vlak is.

Wanneer u de luchtstroom rondom uw computer beperkt, kan de pc oververhit raken. U voorkomt oververhitting door aan de achterkant van de computer een ruimte van ten minste 10,2 cm vrij te laten en aan alle andere kanten een ruimte van minimaal 5,1 cm. U mag de computer nooit in een ingesloten ruimte plaatsen, zoals een kast of lade, wanneer deze is ingeschakeld.











### Het beeldscherm aansluiten

Uw computer beschikt over geïntegreerde video-connectors. Sluit het beeldscherm aan door middel van de geïntegreerde HDMI- of DVI-connector.

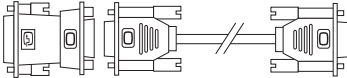
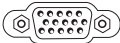
U kunt de DVI-naar-VGA adapter, HDMI-naar-DVI adapter en aanvullende HDMI of DVI kabels kopen op **[www.dell.com](http://www.dell.com)**.

Gebruik de kabel die geschikt is voor de connectors op uw computer en beeldscherm. Gebruik de volgende tabel om te bepalen welke connectors uw computer en beeldscherm hebben.

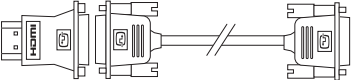
 **OPMERKING:** Bij het aansluiten op een enkel beeldscherm, sluit u het beeldscherm aan op **SLECHTS EEN** van de connectors op uw computer.

Verbindingstype	Computer	Kabel	Weergave
DVI-naar-DVI (DVI -kabel)			
DVI-naar-VGA (DVI-naar-VGA adapter + VGA kabel)			
HDMI-naar-HDMI (HDMI-kabel)			
HDMI-naar-DVI (HDMI-naar-DVI adapter + DVI-kabel)			

## Het toetsenbord en de muis aansluiten

Sluit het USB-toetsenbord en de muis aan op de USB-connectoren aan de achterkant van uw computer.

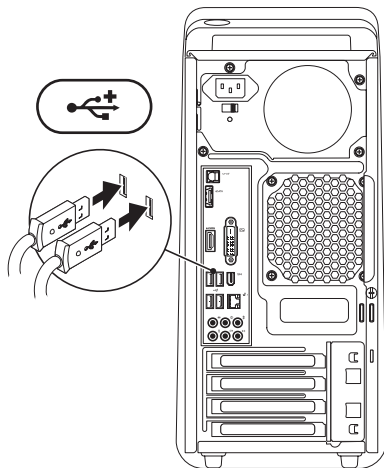

## Sluit de netwerkkabel aan (optioneel)

Er is geen netwerkverbinding vereist om de installatie van de computer te voltooien, maar als u een bestaand netwerk of een internetverbinding hebt waarbij gebruik wordt gemaakt van een kabelverbinding (zoals een breedbandapparaat of Ethernet-aansluiting), kunt u deze direct aansluiten.

**OPMERKING:** Gebruik alleen een Ethernetkabel om op de netwerkconnector aan te sluiten (RJ45-connector). Sluit geen telefoonkabel (RJ11-connector) aan op de netwerkconnector.

Wanneer u de computer op een netwerk of breedbandapparaat wilt aansluiten, verbindt u het ene uiteinde van de netwerkkabel met de netwerkpoort of het breedbandapparaat. Sluit het andere uiteinde van de netwerkkabel aan op de netwerkconnector (RJ45-connector) op het achterpaneel van de computer. Als u een klik hoort, is de netwerkkabel goed bevestigd.

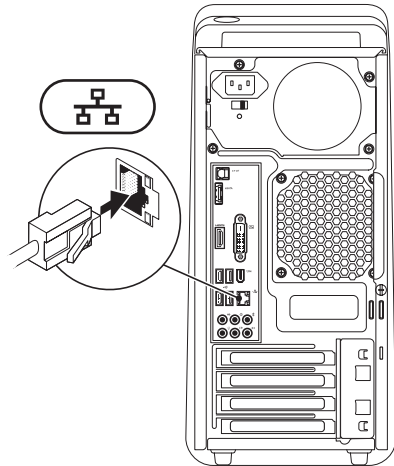

## De stroomkabel aansluiten

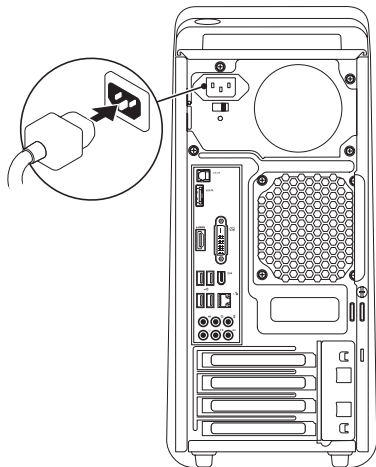

## Druk op de aan/uit-knop

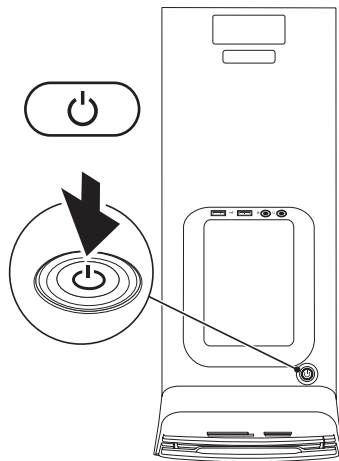



## Het besturingssysteem installeren

Uw Dell-computer is vooraf geconfigureerd met het besturingssysteem dat u bij de aanschaf heeft geselecteerd.

### Microsoft Windows installeren

Volg de instructies op het scherm op om Microsoft® Windows® voor het eerst te installeren. Deze stappen zijn verplicht en nemen wat tijd in beslag. De Windows Setup-schermen begeleiden u bij een aantal procedures, waaronder het accepteren van licentie-overeenkomsten, het instellen van voorkeuren en het tot stand brengen van een internetverbinding.

 **WAARSCHUWING:** Het instellingsproces van het besturingssysteem mag niet worden onderbroken. Doet u dit wel, dan wordt uw computer mogelijk onbruikbaar en moet u het besturingssysteem opnieuw installeren.

 **OPMERKING:** Het is raadzaam om het nieuwste BIOS en stuurprogramma's voor uw computer te downloaden en te installeren die beschikbaar zijn op [support.dell.com](http://support.dell.com).

### Ubuntu installeren

Volg de instructies op het scherm op om Ubuntu voor het eerst te installeren.

## Verbinding maken met internet (optioneel)

Wanneer u verbinding wilt maken met internet, hebt u een modem- of netwerkverbinding nodig en een internetaanbieder (ISP).

Als u bij uw eerste bestelling geen externe USB-modem of WLAN-adapter hebt opgenomen, kunt u deze alsnog verkrijgen op [www.dell.com](http://www.dell.com).

## Een bekabelde verbinding instellen

- Als u een inbelverbinding gebruikt, moet u een telefoonlijn verbinden met de externe USB-modem (optioneel) en met de telefoonwandaansluiting voordat u de internetverbinding tot stand brengt.
- Als u een DSL- of kabel/satelliet-modemverbinding gebruikt, neemt u contact op met uw internetaanbieder of mobiele telefoondienst voor installatie-instructies.

Volg de instructies in "Een internetverbinding instellen" op pagina 16 om de installatie van uw vaste internetverbinding te voltooien.



## Een draadloze verbinding instellen

 **OPMERKING:** Zie de documentatie die bij de router is geleverd wanneer u de draadloze router gaat installeren.

Voordat u de draadloze internetverbinding kunt gebruiken, moet u verbinding maken met de draadloze router.

U stelt als volgt de verbinding met een draadloze router in:

### *Windows Vista®*

1. Bewaar en sluit alle geopende bestanden, en sluit alle actieve programma's af.
2. Klik op **Start**  → **Verbinding maken**.
3. Volg de instructies op het scherm om de installatie te voltooien.

### *Windows® 7*

1. Bewaar en sluit alle geopende bestanden, en sluit alle actieve programma's af.
2. Klik op **Start**  → **Configuratiescherm** → **Netwerk en Internet** → **Netwerkcentrum** → **Verbinding maken met een netwerk**.
3. Volg de instructies op het scherm om de installatie te voltooien.

### Een internetverbinding instellen

Internetaanbieders en hun aanbod verschillen per land. Vraag uw internetaanbieder naar de beschikbare aanbiedingen in uw land.

Als u nu geen verbinding kunt krijgen, maar dit eerder wel is gelukt, is de aanbieder mogelijk tijdelijk uit de lucht. Neem contact op met de internetaanbieder om de servicestatus te controleren of probeer het later opnieuw.

Zorg dat u de gegevens over uw aanbieder bij de hand hebt. Als u geen internetaanbieder hebt, kan de wizard **Verbinding met het Internet maken** u helpen deze te verkrijgen.

Een internetverbinding instellen:

*Windows Vista*<sup>®</sup>



**OPMERKING:** De volgende instructies zijn van toepassing op de standaardweergave van Windows, dus mogelijk zijn ze niet van toepassing als u de klassieke weergave van Windows op uw Dell™-computer hebt ingesteld.

1. Bewaar en sluit alle geopende bestanden, en sluit alle actieve programma's af.
2. Klik op **Start**  → **Configuratiescherm**.
3. Klik op **Netwerk en Internet** → **Netwerkcentrum** → **Een verbinding of netwerk instellen** → **Verbinding met het Internet maken**.  
Het venster **Verbinding met het Internet maken** verschijnt.

 **OPMERKING:** Als u niet weet welk verbindingstype u moet selecteren, klikt u op **Help mij bij het selecteren** of neemt u contact op met de aanbieder.

4. Volg de instructies op het scherm en gebruik de installatie-informatie van de internetaanbieder om de installatie te voltooien.

### Windows® 7

1. Bewaar en sluit alle geopende bestanden, en sluit alle actieve programma's af.
2. Klik op **Start**  → **Configuratiescherm**.
3. Klik op **Netwerk en Internet** → **Netwerkkentrum** → **Een nieuwe verbinding of netwerk instellen** → **Verbinding met het Internet maken**.  
Het venster **Verbinding met het Internet maken** verschijnt.

 **OPMERKING:** Als u niet weet welk verbindingstype u moet selecteren, klikt u op **Help mij bij het selecteren** of neemt u contact op met de aanbieder.



4. Volg de instructies op het scherm en gebruik de installatie-informatie van de internetaanbieder om de installatie te voltooien.

# Uw Studio XPS Desktop gebruiken

Deze sectie biedt informatie over de beschikbare functies op uw Studio XPS™ desktop.

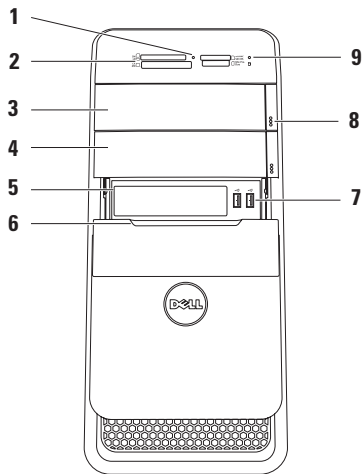



## Funcities vooraanzicht

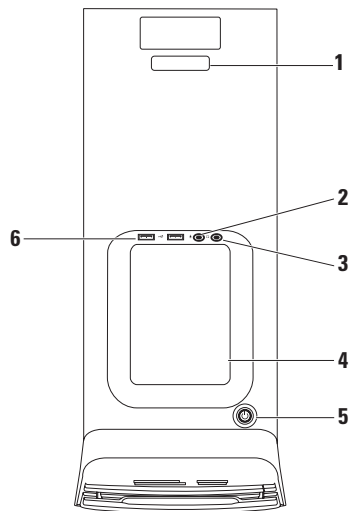

- 1 Lampje van de mediakaartlezer** — Geeft aan of een mediakaart is geplaatst.
- 2 Mediakaartlezer** — Biedt een snelle en eenvoudige manier om digitale foto's, muziek en video's op een mediakaart weer te geven en te delen.
- 3 Optisch station** — Kan alleen cd's, dvd's en Blu-ray-schijven met een standaard grootte (12 cm) afspelen of vastleggen (optioneel).
- 4 Optioneel compartiment voor optisch station** — Kan een extra optisch station bevatten.
- 5 FlexBay sleuf** — Kan een mediakaartlezer of een extra harde schijf ondersteunen.
- 6 FlexBay-kap** — Bedekt de FlexBay-sleuf.
- 7  USB 2.0-connectoren (2)** — Hiermee sluit u USB-apparaten aan die af en toe zijn verbonden, zoals geheugensleutels, digitale camera's en MP3-spelers.
- 8 Uitwerpknop optisch station (2)** — Druk op het gemarkeerde gedeelte onder aan de knop om de schijf uit te werpen.
- 9  Activiteitenlampje vaste schijf** — Gaat branden wanneer de computer gegevens leest of schrijft. Een knipperend wit lampje geeft activiteit van de vaste schijf aan.  
**△ WAARSCHUWINGEN: Schakel de computer nooit uit wanneer het activiteitenlampje van de vaste schijf knippert om gegevensverlies te voorkomen.**

## Funcities bovenaanzicht



- 1 Serviceplaatje en code voor express-service** — Worden gebruikt om uw computer te identificeren wanneer u naar de Dell Support website gaat of belt met de technische ondersteuning.
-  **2 Microfoonconnector of lijningang** — Hiermee sluit u een microfoon voor spraak of een audiokabel aan voor audio-invoer.
-  **3 Hoofdtelefoonconnector** — Hiermee sluit u een hoofdtelefoon aan.  
**OPMERKING:** Wanneer u een ingeschakelde luidspreker of geluidssysteem wilt aansluiten, gebruikt u de audio-uitgang of S/PDIF-connector op de achterkant van uw computer.
- 4 Accessoiresvak** — Wordt gebruikt om apparaten te plaatsen of kabels vast te zetten om een warboel te voorkomen.
-  **5 Aan/uit-knop en -lampje** — Hiermee schakelt u de computer in of uit. Het lampje in het midden van deze knop geeft de energiestatus aan:
  - Uit — De computer is uitgeschakeld of deze krijgt geen stroom.
  - Ononderbroken wit — De computer is ingeschakeld.
  - Ononderbroken oranje — De computer bevindt zich in de slaapstand of er is mogelijk een probleem met de systeemkaart of de stroomvoorziening.
  - Knipperend oranje — Er is mogelijk een probleem met de systeemkaart of de stroomvoorziening.**OPMERKING:** Zie voor informatie over voedingsproblemen "Voedingsproblemen" op pagina 36.
-  **6 USB 2.0-connectoren (2)** — Hiermee sluit u USB-apparaten aan die af en toe zijn verbonden, zoals geheugensleutels, digitale camera's en MP3-spelers.

## Funcities achteraanzicht

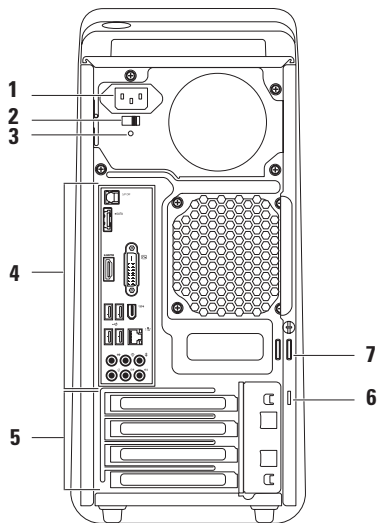







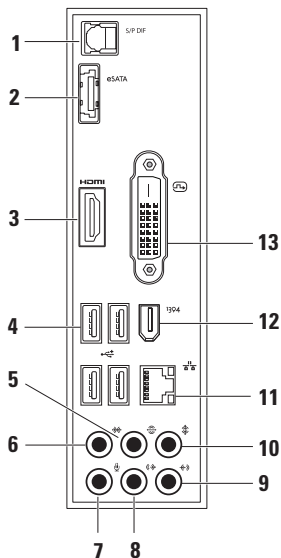



- 1 Stroomconnector** — Sluit aan op de stroomkabel. Deze connector kan er anders uitzien.
- 2 Spanningsschakelaar** — Hiermee kunt u de juiste spanning voor uw regio selecteren.
- 3 Lampje van stroomvoorziening** — Geeft de stroombeschikbaarheid aan.  
**OPMERKING:** Het lampje van de stroomvoorziening is mogelijk niet beschikbaar op alle computers.
- 4 Connectoren op achterpaneel** — Hiermee sluit u het USB-apparaat, audio- en video-apparaat en andere apparaten aan op de juiste connectoren.
- 5 Sleuven voor uitbreidingskaarten** — Biedt toegang tot connectoren op alle geïnstalleerde PCI- en PCI Express-kaarten.
- 6 Sleuf voor beveiligingskabel** — Hiermee bevestigt u een in de handel verkrijgbare beveiligingskabel aan uw computer.  
**OPMERKING:** Voordat u een beveiligingskabel koopt, moet u ervoor zorgen dat deze past op de beveiligingskabelsleuf van de computer.
- 7 Beugels van hangslot** — Hiermee bevestigt u een standaardhangslot om onrechtmatige toegang tot de binnenzijde van uw computer te voorkomen.

## Connectoren op het achterpaneel



-  **S/PDIF-connector** — Hiermee sluit u versterkers aan of tv's voor digitale audio via optische digitale kabels. Dit formaat brengt een audiosignaal over zonder dat deze een analoog audioconversieproces hoeft te doorlopen.
-  **eSATA-connector** — Hiermee sluit u externe SATA-opslagapparaten aan.
-  **HDMI-connector** — Sluit aan op een TV voor zowel audio- als videosignalen.  
**OPMERKING:** Voor een monitor zonder ingebouwde luidspreker wordt alleen het videosignaal gelezen.
-  **USB 2.0 connectoren (4)** — Hiermee sluit u USB-apparaten aan, zoals een muis, toetsenbord, printer, externe schijf of MP3-speler.

- 5  **L/R-surroundconnector (links-/rechtsachter)** — Sluit L/R surround luidsprekers aan.
- 6  **L/R-surroundconnector (linker-/rechterkant)** — Sluit L/R surround luidsprekers (linker-/rechterkant) aan.
- 7  **Microfoonconnector** — Sluit een microfoon aan voor spraak of voor audio-invoer bij een geluids- of telefoonprogramma.
- 8  **L/R-surroundconnector (links-/rechtsvoor)** — Sluit aan voorzijde L/R surround luidsprekers aan.
- 9  **Lijningangconnector** — Sluit aan op opname- of afspeelapparatuur, zoals een microfoon, cassettespeler, cd-speler of videorecorder.
- 10  **Midden/subwooferconnector** — Sluit een luidspreker in het midden of subwoofer aan.
- 11  **Netwerk-connector en -lampje** — Sluit uw computer aan op een netwerk of breedbandapparaat. Een activiteitenlampje voor het netwerk knippert op het moment dat de computer netwerkgegevens verzendt of ontvangt. Bij veel verkeer kan het lijken alsof dit lampje continu brandt.
- 12  **IEEE 1394-connector** — Sluit snelle seriële multimedia-apparaten aan, zoals digitale videocamera's.
- 13  **DVI-connector** — Sluit een monitor of projector aan.

## Softwarefuncties

 **OPMERKING:** Zie de *Technologiehandleiding van Dell* op de vaste schijf of op [support.dell.com/manuals](http://support.dell.com/manuals) voor meer informatie over de functies die in dit hoofdstuk worden beschreven.

### Productiviteit en communicatie

Met de computer kunt u presentaties, brochures, ansichtkaarten, folders en spreadsheets maken. Het is ook mogelijk digitale foto's en afbeeldingen te bewerken en weer te geven. Ga via uw kooporder na welke software op de computer is geïnstalleerd.

Nadat u verbinding hebt gemaakt met internet, kunt u websites openen, een e-mailaccount instellen en bestanden uploaden of downloaden.

### Entertainment en multimedia

U kunt de computer gebruiken om video's te bekijken, games te spelen, uw eigen CD's te maken en naar muziek en radiostations te luisteren. Het optische-schijfstation ondersteunt mogelijk meerdere schijfindelingen, inclusief cd's, dvd's en Blu-ray-schijven (indien geselecteerd op moment van de aankoop) en dvd's.

U kunt afbeeldingen en videobestanden downloaden naar of kopiëren van draagbare apparaten, zoals digitale camera's en mobiele telefoons. Met optionele softwaretoepassingen kunt u muziek- en videobestanden organiseren en maken die u op schijf kunt zetten, op kunt slaan op draagbare producten zoals MP3-spelers en draagbare entertainmentapparaten, of direct op aangesloten TV's, projectors en thuisbioscoopssystemen afspelen en bekijken.

## Het bureaublad aanpassen

U kunt het bureaublad aanpassen door onder andere het uiterlijk, de resolutie, de achtergrond, de schermbeveiliging of andere functies van uw desktop te veranderen.

U opent het venster Eigenschappen voor Beeldscherm als volgt:

### *Windows Vista*<sup>®</sup>

1. Klik met de rechtermuisknop op een leeg gebied op het bureaublad.
2. Klik op **Aan persoonlijke voorkeur aanpassen** om het venster **Persoonlijke instellingen voor vormgeving en geluiden** te openen en meer informatie te krijgen over de aanpassingsopties.

### *Windows*<sup>®</sup> 7

1. Klik met de rechtermuisknop op een leeg gebied op het bureaublad.
2. Klik op **Aan persoonlijke voorkeur aanpassen** om het venster **Persoonlijke instellingen voor vormgeving en geluiden** te openen en de opties te bekijken die u kunt aanpassen.

### De energie-instellingen aanpassen

U kunt de energieopties in het besturingssysteem gebruiken om de energie-instellingen op uw computer te configureren. Het Microsoft® Windows® besturingssysteem dat met uw Dell-computer wordt meegeleverd, biedt de drie volgende opties:

#### *Windows Vista®*

- **Door Dell aanbevolen** — Biedt volledige functionaliteit wanneer u dit nodig hebt en bespaart stroom tijdens periodes van inactiviteit.
- **Energiebesparing** — Verlaagt het energiegebruik van uw computer door de systeemprestaties te reduceren om de levensduur van de computer te maximaliseren en door de hoeveelheid energie te verminderen die door de computer tijdens zijn levensduur wordt gebruikt.

- **Hoge prestaties** — Zorgt voor de beste systeemprestaties door de processorsnelheid aan te passen aan de activiteit en door de systeemprestaties te maximaliseren.

#### *Windows® 7*

- **Energiebesparing** — Verlaagt het energiegebruik van uw computer door de systeemprestaties te reduceren om de levensduur van de computer te maximaliseren en door de hoeveelheid energie te verminderen die door de computer tijdens zijn levensduur wordt gebruikt.
- **Gebalanceerd (aanbevolen)** — Balanceert automatisch de prestaties van uw computer door energie te verbruiken op capabele hardware.

## Informatie naar een nieuwe computer overbrengen

*Windows Vista*<sup>®</sup>

 **OPMERKING:** De volgende stappen zijn van toepassing op de standaardweergave van Windows, dus mogelijk zijn ze niet van toepassing als u de klassieke weergave van Windows op uw Dell™ computer hebt ingesteld.

1. Klik op **Start**  → **Configuratiescherm** → **Systeem en onderhoud** → **Introductiecentrum** → **Bestanden en instellingen**.

Als het venster **Gebruikersaccountbeheer** verschijnt, klikt u op **Doorgaan**.

2. Volg de instructies in de wizard **Windows Easy Transfer**.

*Windows*<sup>®</sup> 7

1. Klik op **Start**  → **Configuratiescherm**.
2. In het zoekvak typt u **Overdracht** en vervolgens klikt u op **Bestanden overbrengen van een andere computer**.
3. Volg de instructies in de wizard **Windows Easy Transfer**.

### Reservekopieën maken van gegevens

Het is raadzaam om regelmatig reservekopiebestanden te maken van bestanden en mappen op uw computer. U maakt als volgt back-ups van bestanden:

#### *Windows Vista®*

1. Klik op **Start**  → **Configuratiescherm** → **Systeem en onderhoud** → **Back-upcentrum** → **Back-up van bestanden maken**.

Als het venster **Gebruikersaccountbeheer** verschijnt, klikt u op **Doorgaan**.



-  **OPMERKING:** Sommige versies van Windows Vista bieden de mogelijkheid om een back-up te maken van uw computer.
2. Volg de instructies van de wizard **Back-up van bestanden maken**.

#### *Windows® 7*

1. Klik op **Start**  → **Configuratiescherm** → **System and Security** → **Back-upcentrum**.
2. Klik op **Een back-up instellen....**
3. Volg de instructies van de wizard **Back-ups configureren** (Configure Backup).



## Dell DataSafe Online back-up

-  **OPMERKING:** Dell DataSafe Online is mogelijk niet in alle regio's beschikbaar.
-  **OPMERKING:** Voor hoge upload-/downloadsnelheden is een breedbandverbinding raadzaam.

Dell DataSafe Online is een geautomatiseerd back-up- en herstelservice waarmee u uw gegevens en andere belangrijke bestanden kunt beschermen tegen dramatische gebeurtenissen, zoals diefstal, brand of natuurrampen. U hebt toegang tot de dienst op uw computer via een account die is beveiligd met een wachtwoord.

Ga voor meer informatie naar [delldatasafe.com](http://delldatasafe.com).

Back-ups inplannen:

1. Dubbelklik op het pictogram Dell DataSafe Online  op de werkbalk.
2. Volg de instructies die op het scherm verschijnen.

## Dell Dock

Het Dell Dock is een groep pictogrammen waarmee u eenvoudig toegang krijgt tot veelgebruikte toepassingen, bestanden en mappen. U kunt het Dock als volgt verpersoonlijken:

- Pictogrammen toevoegen of verwijderen
- De kleur en locatie van het Dock wijzigen
- Verwante pictogrammen in categorieën groeperen
- Het gedrag van de pictogrammen wijzigen



## Een categorie toevoegen

1. Klik met de rechtermuisknop op het Dock, klik op **Toevoegen**→ **Categorie**.  
Het venster **Categorie toevoegen/bewerken** verschijnt.
2. Voer een titel in voor de categorie in het veld **Titel**.
3. Selecteer een pictogram voor de categorie in het vak **Een afbeelding selecteren**:
4. Klik op **Opslaan**.

## Een pictogram toevoegen

Sleep het pictogram naar het Dock of een categorie.

## Een categorie of pictogram verwijderen

1. Klik met de rechtermuisknop op de categorie of het pictogram op het Dock en klik op **Sneltoets verwijderen** of **Categorie verwijderen**.
2. Volg de instructies op het scherm.

## Het dock verpersoonlijken

1. Klik met de rechtermuisknop op het Dock en klik op **Geavanceerde instellingen....**
2. Kies de gewenste optie om het Dock te verpersoonlijken.

# Problemen oplossen

Dit hoofdstuk geeft probleemoplossingsinformatie voor de computer. Als u het probleem niet kunt oplossen met onderstaande richtlijnen, raadpleegt u "Ondersteuningsprogramma's gebruiken" op pagina 41 of "Contact opnemen met Dell" op pagina 65.

## Pieptoncodes

Tijdens het opstarten kan de computer diverse pieptonen laten horen als er fouten of problemen optreden. Deze pieptonen, geluidscodes genoemd, duiden op een probleem. Noteer de pieptoncode en neem contact op met Dell (zie "Contact opnemen met Dell" op pagina 65).

Pieptoncode	Mogelijk probleem
Een	Mogelijke moederbordfout - Fout in CMOS-controlesom
Twee	Geen RAM gedetecteerd <b>OPMERKING:</b> Als u de geheugenmodule hebt geplaatst of vervangen, moet u ervoor zorgen dat de geheugenmodule correct is geplaatst.
Drie	Mogelijke moederbordfout - Chipsetfout
Vier	RAM-lees/schrijffout
Vijf	Fout met real-time klok
Zes	Videokaartfout of chipfout
Zeven	Processorfout

# Netwerkproblemen

## Draadloze verbindingen

### Als de netwerkverbinding wordt verbroken —

De draadloze router is off line of de optie voor draadloos is uitgeschakeld op de computer.

- Ga na of de draadloze router is ingeschakeld en aangesloten op uw gegevensbron (kabelmodem of netwerkhub).
- Herstel de verbinding met de draadloze router (zie "Een draadloze verbinding instellen" op pagina 15).

## Bekabelde verbindingen

### Als de draadloze netwerkverbinding wordt verbroken —

- Ga na of de kabel is aangesloten en niet is beschadigd.
- Controleer de status van het verbindingintegriteitslampje.

Met de indicator van integriteit van verbinding op de geïntegreerde netwerkconnector kunt u nagaan of de verbinding werkt. Het lampje geeft bovendien informatie over de status:

- Uit — De computer detecteert geen fysieke verbinding met het netwerk.
- Groen — Er is een goede verbinding tussen een 10/100-Mbps netwerk en de computer.
- Oranje — Er is een goede verbinding tussen een 1000-Mbps netwerk en de computer.



**OPMERKING:** Het verbindingintegriteitslampje op de netwerkconnector geldt alleen voor de bedrade kabelverbinding. Het verbindingintegriteitslampje geeft niet de status weer van draadloze verbindingen.

# Voedingsproblemen

**Als het aan/uit-lampje uit is** — De computer is uitgeschakeld of deze krijgt geen stroom.

- Steek de stroomkabel terug in de stroomconnector van de computer en in het stopcontact.
- Als de computer is aangesloten op een contactdoos, moet u nagaan of de contactdoos is aangesloten op een stopcontact en of de contactdoos is ingeschakeld.
- Omzeil voedingsbeschermingsapparaten, contactdozen en verlengkabels om te controleren of de computer aangaat.
- Controleer of er stroom uit het stopcontact komt, door er een ander apparaat, zoals een lamp, op aan te sluiten.
- Ga na of het lampje van de stroomvoorziening op de achterkant van de computer is ingeschakeld. Als het lampje uit is, is er mogelijk een probleem met de stroomvoorziening of de stroomkabel.

Als het probeem aanhoudt, moet u contact opnemen met Dell (zie Contact opnemen met Dell op pagina 65).

**Als het aan/uit-lampje wit is en de computer niet reageert** — Het beeldscherm is niet aangesloten of ingeschakeld. Ga na of het beeldscherm correct is aangesloten, en schakel het uit en weer aan.

**Als het aan/uit-lampje ononderbroken oranje brandt** —

- De computer bevindt zich in de slaapstand of stand-by. Druk op een toets op het toetsenbord, beweeg de aangesloten muis of druk op de aan/uit-knop om de normale werking te hervatten.
- Er is mogelijk een probleem met de systeemkaart of de stroomvoorziening. Voor hulp neemt u contact op met Dell (zie "Contact opnemen met Dell" op pagina 65).

**Als het aan/uit-lampje oranje knippert** — Er is mogelijk een probleem met de systeemkaart.

Voor hulp neemt u contact op met Dell (zie "Contact opnemen met Dell" op pagina 65).

**Als er storing optreedt die ontvangst door de computer belemmert** — Een ongewenst signaal zorgt voor storing door het onderbreken of blokkeren van andere signalen. Enkele mogelijke oorzaken van interferentie zijn:

- Stroom-, toetsenbord- en muisverlengkabels.
- Te veel apparaten aangesloten op een contactdoos.
- Meerdere contactdozen aangesloten op hetzelfde stopcontact.

## Problemen met het geheugen

**Als er een bericht verschijnt dat aangeeft dat er onvoldoende geheugen is** —

- Bewaar en sluit alle geopende bestanden of programma's die u niet gebruikt om erachter te komen of daarmee het probleem is opgelost.
- Raadpleeg de documentatie bij de software voor de minimale geheugeneisen. Installeer indien nodig alle extra geheugen (zie de *onderhoudshandleiding* op **support.dell.com/manuals**).
- Plaats de geheugenmodules terug (zie de *Onderhoudshandleiding* op **support.dell.com/manuals**) om ervoor te zorgen dat de computer ermee kan communiceren.

### Als er andere problemen met het geheugen zijn —

- Volg de installatierichtlijnen voor het geheugen goed op (zie de *onderhoudshandleiding* **support.dell.com/manuals**).
- Ga na of de geheugenmodule compatibel is met de computer. De computer ondersteunt DDR3-geheugen. Zie "Basisspecificaties" op pagina 69 voor meer informatie over het type geheugen dat door uw computer wordt ondersteund.
- Voer Dell Diagnostics (Dell-diagnostiek) uit (zie "Dell Diagnostics" (Dell-diagnostiek) op pagina 45).
- Plaats de geheugenmodules terug (zie de *Onderhoudshandleiding* op **support.dell.com/manuals**) om ervoor te zorgen dat de computer ermee kan communiceren.



## Vastlopen en softwareproblemen

### Als de computer niet wordt opgestart —

Controleer of de voedingskabel goed is aangesloten op de computer en het stopcontact.

### Als een programma niet meer reageert —

Beëindig het programma:

1. Druk de knoppen <Ctrl><Shift><Esc> tegelijk in.
2. Klik op **Toepassingen**.
3. Klik op het programma dat niet meer reageert.
4. Klik op **Taak beëindigen**.

**Als een programma blijft crashen** — Raadpleeg de softwaredocumentatie. Indien nodig maakt u de installatie van het programma ongedaan en installeer u het opnieuw.

 **OPMERKING:** Bij software worden normaliter installatie-instructies geleverd in de vorm van een installatiehandleiding of op een cd.

### Als de computer niet meer reageert of als er een blauw scherm verschijnt —

 **WAARSCHUWINGEN: U loopt het risico gegevens te verliezen als u het besturingssysteem niet afsluit.**

Als de computer niet reageert wanneer u op een toets op het toetsenbord drukt of de muis beweegt, houdt u de aan/uit-knop minimaal 8 tot 10 seconden ingedrukt totdat de computer wordt uitgeschakeld. Vervolgens start u de computer opnieuw op.

**Als een programma is ontwikkeld voor een eerdere versie van het Microsoft Windows besturingssysteem** — Run Voer de wizard Programmacompatibiliteit uit. De wizard Programmacompatibiliteit configureert een programma op zodanige wijze dat het in een omgeving wordt uitgevoerd dat lijkt op oudere Microsoft® Windows®-besturingssysteemomgevingen.

## Problemen oplossen

### Windows Vista®

1. Klik op **Start**  → **Configuratiescherm** → **Programma's** → **Een ouder programma met deze versie van Windows gebruiken**.
2. Klik in het introductiescherm op **Volgende**.
3. Volg de instructies op het scherm.

### Windows® 7

1. Klik op **Start** .
2. Typ in het zoekvak `Een ouder programma met deze versie van Windows gebruiken` en druk op `<Enter>`.
3. Volg de instructies van de wizard **Programmacompatibiliteit**.

### Als u andere softwareproblemen hebt —

- Maak direct een reservekopie van uw bestanden.
- Gebruik een virusscanner om de vaste schijf of cd's te scannen.

- Bewaar en sluit alle geopende bestanden of programma's en sluit de computer af via het menu **Start** .
- Raadpleeg de softwaredocumentatie of neem contact op met de softwarefabrikant voor informatie over probleemoplossing:
  - Ga na of het programma compatibel is met het besturingsstelsel dat op de computer is geïnstalleerd.
  - Controleer of de computer voldoet aan de minimale hardwarevereisten voor de software. Raadpleeg de softwaredocumentatie voor informatie.
  - Controleer of het programma op de juiste wijze is geïnstalleerd en geconfigureerd.
  - Controleer of de stuurprogramma's voor het apparaat niet met het programma conflicteren.
  - Indien nodig maakt u de installatie van het programma ongedaan en installeert u het opnieuw.

# Ondersteuningsfuncties gebruiken

## Dell Support Center

Dell Support Center helpt u bij het vinden van de service-, ondersteunings- en systeemspecifieke informatie die u nodig hebt.

U start de toepassing door te klikken op het pictogram  op de taakbalk.

Op de startpagina van **Dell Support Center** worden het modelnummer van uw computer, de service tag, de code voor express-service en servicecontactinformatie weergegeven.

De homepage bevat koppelingen naar de volgende functies:

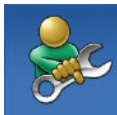

**Zelfhulp** (Probleemoplossing, Beveiliging, Systeemprestatie, Netwerk/internet, Back-up/herstel en Windows-besturingssysteem)



### Waarschuwingen

(waarschuwingen voor technische ondersteuning die relevant zijn voor uw computer)



### Ondersteuning door Dell

(Technische ondersteuning met DellConnect™, Klantenservice, Training en zelfstudie, Hoe-u-Help met Dell on Call™ en Online scan met PC CheckUp)



### Over uw computer

(Systeemdocumentatie, Garantieinformatie, Systeem informatie, Upgrades & accessoires)

Klik op de tab **Services** op [support.dell.com](http://support.dell.com) voor meer informatie over **Dell Support Center** en de beschikbare ondersteuningsfuncties.

## Systemberichten

Als uw computer een probleem heeft of als er een fout optreedt, kan er een systeembericht verschijnen die u helpt de oorzaak en de te nemen stappen te identificeren om het probleem op te lossen.

 **OPMERKING:** Als het door u ontvangen bericht niet in de onderstaande voorbeelden wordt vermeld, raadpleegt u de documentatie bij het besturingssysteem of het programma dat werd uitgevoerd toen het bericht verscheen.

**Alert! Previous attempts at booting this system have failed at checkpoint [nnnn]. For help in resolving this problem, please note this checkpoint and contact Dell Technical Support (Alert! Previous attempts at booting this system have failed at checkpoint [nnnn]. Noteer dit controlepunt en neem contact op met de technische ondersteuning van Dell om dit probleem op te lossen)** — De computer

heeft tevergeefs drie opeenvolgende pogingen gedaan om de opstartroutine te voltooien voor dezelfde fout. Zie "Contact opnemen met Dell" op pagina 65 voor hulp.

**CMOS checksum error (fout in CMOS-controlesom)** — Mogelijke systeemkaartfout of de RTC-batterij is bijna leeg. De batterij moet worden vervangen. Zie de *Onderhoudshandleiding* op [support.dell.com/manuals](http://support.dell.com/manuals) of "Contact opnemen met Dell" op pagina 65 voor hulp.

**CPU fan failure (defecte processorventilator)** — Defecte processorventilator. De processorventilator moet worden vervangen. Zie de *onderhoudshandleiding* op [support.dell.com/manuals](http://support.dell.com/manuals).

**Hard-disk drive failure (Vaste-schijfflesfout)** — Mogelijke fout met vaste schijf tijdens HDD POST. Zie "Contact opnemen met Dell" op pagina 65 voor hulp.

**Hard-disk drive read failure (Mogelijke fout met vaste schijf)** — Mogelijke vaste-schijfleesfout tijdens POST. Zie "Contact opnemen met Dell" op pagina 65 voor hulp.

**Keyboard failure (Toetsenbord werkt niet)** — Vervang het toetsenbord of controleer of de kabel is aangesloten.

**No boot device available (geen opstartbron beschikbaar)** — De vaste schijf bevat geen opstartbare partitie, de kabel van de vaste schijf zit los of er is geen opstartbaar apparaat aanwezig.

- Is de vaste schijf uw opstartbron, dan controleert u of de kabels zijn aangesloten en of het station juist is geïnstalleerd en als opstartbron is gepartitioneerd.
- Open System Setup en ga na of de opstartsequentie-informatie correct is. Zie de *onderhoudshandleiding* op [support.dell.com/manuals](http://support.dell.com/manuals).

**No timer tick interrupt (geen timertikonderbreking)** — Een chip op de systeemkaart werkt mogelijk niet goed of er is een systeemkaartfout opgetreden. Zie de *Onderhoudshandleiding* op [support.dell.com/manuals](http://support.dell.com/manuals) of "Contact opnemen met Dell" op pagina 65 voor hulp.

**USB over current error (fout bij USB-overstroom)** — Koppel het USB-apparaat los. Het USB-apparaat heeft meer stroom nodig om goed te kunnen functioneren. Gebruik een externe stroombron om het USB-apparaat aan te sluiten. Als het apparaat over twee USB-kabels beschikt, moet u ze beide aansluiten.

**NOTICE - Hard Drive SELF MONITORING SYSTEM has reported that a parameter has exceeded its normal operating range. Dell recommends that you back up your data regularly. A parameter out of range may or may not indicate a potential hard drive problem (KENNISGEVING – Het ZELFCONTROLEREND SYSTEEM van de vaste schijf heeft aangegeven dat een van de parameters het normale gebruiksbereik heeft overschreden. Dell raadt aan om regelmatig een reservekopie te maken van uw gegevens. Een parameter die buiten het bereik valt, kan wijzen op een probleem met de vaste schijf) — S.M.A.R.T-fout, mogelijke HDD-fout. Zie "Contact opnemen met Dell" op pagina 65 voor hulp.**

## Hardwareprobleemoplosser

Als een apparaat niet wordt ontdekt tijdens het installeren van het besturingssysteem of wel wordt ontdekt maar verkeerd is geconfigureerd, kunt u de **Probleemoplosser voor hardware** gebruiken om de incompatibiliteit op te lossen.

De Probleemoplosser voor hardware starten

1. Klik op **Start**  → **Help en ondersteuning**.
2. Typ `probleemoplosser voor hardware` in het zoekveld en druk op `<Enter>` om de zoekactie te starten.
3. Selecteer in de zoekresultaten de optie die het probleem het beste omschrijft en volg de overige stappen voor probleemoplossing.

## Dell Diagnostics (Dell-diagnostiek)

Als er zich een probleem voordoet met uw computer, moet u eerst de controles beschreven in Vastlopen en softwareproblemen op pagina 39 doen en Dell Diagnostics (Dell-diagnostiek) uitvoeren voordat u contact opneemt met Dell voor technische ondersteuning.

Het verdient aanbeveling deze procedures af te drukken voordat u begint.

 **OPMERKING:** Dell Diagnostics (Dell-diagnostiek) werkt alleen op Dell-computers.

 **OPMERKING:** De schijf *Drivers and Utilities* is optioneel en is mogelijk niet met uw computer meegeleverd.

Zie het hoofdstuk System Setup in de *Onderhoudshandleiding* om de configuratiegegevens van uw computer door te nemen en zorg dat het apparaat dat u wilt testen, in het System Setup-programma wordt weergegeven en actief is.

Start Dell Diagnostics (Dell-diagnostiek) vanaf uw vaste schijf of vanaf de optionele schijf *Drivers and Utilities*.

### Dell Diagnostics (Dell-diagnostiek) starten vanaf de vaste schijf

Dell Diagnostics (Dell-diagnostiek) bevindt zich op een verborgen partitie op de vaste schijf.

 **OPMERKING:** Als uw computer geen beeld op het scherm kan weergeven, neemt u contact op met Dell (zie "Contact opnemen met Dell" op pagina 65).

1. Zorg dat de computer is aangesloten op een stopcontact en goed werkt.
2. Zet de computer aan of start deze opnieuw op.
3. Wanneer het DELL™-logo verschijnt, drukt u direct op <F12>. Selecteer **Diagnostiek** in het opstartmenu en druk op <Enter>.

Hiermee roept u de Pre-Boot System Assessment (PSA) in uw computer op.

 **OPMERKING:** Als u te lang wacht en het logo van het besturingssysteem wordt weergegeven, moet u blijven wachten tot het bureaublad van Microsoft® Windows® wordt weergegeven. Daarna sluit u de computer af en probeert u het opnieuw.

 **OPMERKING:** Als het bericht verschijnt dat er geen partitie met een diagnostisch hulpprogramma is gevonden, voert u Dell Diagnostics (Dell-diagnostiek) uit vanaf de schijf *Drivers and Utilities*.

*Als PSA wordt opgeroepen:*

- a. De PSA begint met het uitvoeren van tests.
- b. Als de PSA klaar is, verschijnt het volgende bericht: "No problems have been found with this system so far. Do you want to run the remaining memory tests? This will take about 30 minutes or more. Do you want to continue? (Recommended) . " (Er zijn tot nu

toe nog geen problemen gevonden in dit systeem. Wilt u de overige geheugentesten nu uitvoeren? Dit duurt ongeveer 30 minuten of langer. Wilt u doorgaan? (Aanbevolen).

- c. Als u problemen hebt met het geheugen, drukt u op <y> of op <n>. Het volgende bericht wordt weergegeven:  
"Booting Dell Diagnostic Utility Partition. Press any key to continue (opstarten vanaf partitie met Dell Diagnostics (Dell-diagnostiek); druk op een willekeurige toets om door te gaan).
- d. Druk op een willekeurige toets om het venster **Choose An Option** (kies een optie) weer te geven.



*Als PSA niet wordt opgeroepen:*

Druk op een willekeurige toets om Dell Diagnostics (Dell-diagnostiek) te starten vanaf de partitie met een diagnostisch hulpprogramma op de vaste schijf en ga naar het venster **Kies een optie**.

4. Selecteer de test die u wilt uitvoeren.
5. Als tijdens het uitvoeren van een test een probleem wordt aangetroffen, wordt een bericht weergegeven met de foutcode en een beschrijving van het probleem. Noteer de foutcode en de beschrijving van het probleem en neem contact op met Dell (zie "Contact opnemen met Dell" op pagina 65).

 **OPMERKING:** Het serviceplaatje voor de computer bevindt zich boven aan elk testvenster. Als u contact opneemt met Dell, zal de technische ondersteuning naar het serviceplaatje vragen.

6. Wanneer de tests zijn voltooid, sluit u het testscherm om terug te keren naar het venster **Kies een optie**.  
Klik op **Afsluiten** om Dell Diagnostics (Dell-diagnostiek) af te sluiten en de computer opnieuw op te starten.

### Dell Diagnostics (Dell-diagnostiek) starten vanaf de schijf Drivers and Utilities

1. Plaats de schijf *Drivers and Utilities*.
2. Schakel de computer uit en weer in.  
Wanneer het DELL-logo verschijnt, drukt u direct op <F12>.

 **OPMERKING:** Als u te lang wacht en het logo van het besturingssysteem wordt weergegeven, moet u blijven wachten tot het bureaublad van Microsoft® Windows® wordt weergegeven. Daarna sluit u de computer af en probeert u het opnieuw.

 **OPMERKING:** Met de volgende stappen wordt de opstartvolgorde eenmalig gewijzigd. De volgende keer zal de computer opstarten volgens de volgorde van apparaten die in het System Setup-programma is aangegeven.

3. Wanneer de lijst met opstartbronnen verschijnt, markeert u **CD/DVD/CD-RW** en drukt u op <Enter>.
4. Selecteer de optie **Boot from CD-ROM** (Opstarten vanaf CD-ROM) in het menu dat verschijnt en druk op <Enter>.
5. Typ 1 om te beginnen met het cd-menu en druk op <Enter> om verder te gaan.
6. Selecteer **Run the 32 Bit Dell Diagnostics** (32-bit Dell-diagnostiek uitvoeren) in de genummerde lijst. Als de lijst meerdere versies bevat, moet u de juiste versie voor uw computer selecteren.
7. Selecteer de test die u wilt uitvoeren.

8. Als tijdens het uitvoeren van een test een probleem wordt aangetroffen, wordt een bericht weergegeven met de foutcode en een beschrijving van het probleem. Noteer de foutcode en de beschrijving van het probleem en neem contact op met Dell (zie "Contact opnemen met Dell" op pagina 65).

 **OPMERKING:** Het serviceplaatje voor de computer bevindt zich boven aan elk testvenster. Als u contact opneemt met Dell, zal de technische ondersteuning naar het serviceplaatje vragen.

9. Wanneer de tests zijn voltooid, sluit u het testscherm om terug te keren naar het venster **Choose An Option** (kies een optie). Kik op **Afsluiten** om Dell Diagnostics (Dell-diagnostiek) af te sluiten en de computer opnieuw op te starten.

10. Plaats de schijf *Drivers and Utilities*.

# Het besturingssysteem herstellen

U kunt uw besturingssysteem op de volgende manieren herstellen:

- **Systeemherstel** brengt uw computer terug naar een oudere toestand zonder verlies van persoonlijke gegevensbestanden. Gebruik Systeemherstel als de eerste oplossing voor het herstellen van uw besturingssysteem en het behouden van gegevensbestanden.
- **Dell DataSafe Local Backup** zet uw vaste schijf terug naar de toestand waarin deze verkeerde toen u de computer kocht, zonder de bestanden te wissen. Gebruik deze optie als met Systeemherstel het probleem niet werd opgelost.
- **Dell Factory Image Restore** zet uw vaste schijf terug naar de toestand waarin deze verkeerde toen u de computer kocht. Met deze procedure worden alle gegevens op de vaste schijf verwijderd, evenals alle programma's die werden geïnstalleerd nadat u de computer ontving. Gebruik Dell Factory Image Restore alleen als met Systeemherstel het probleem met uw besturingssysteem niet werd opgelost.
- Als u de cd **Operating System** met de computer meegeleverd hebt gekregen, kunt u deze gebruiken om het besturingssysteem te herstellen. Als u de cd met het besturingssysteem gebruikt, worden echter wel alle gegevens op de vaste schijf gewist. Gebruik de cd met het besturingssysteem alleen als met Systeemherstel het probleem met uw besturingssysteem niet werd opgelost.

## Stysteemherstel

De Windows-besturingssystemen bieden Systeemherstel, waarmee u uw computer kunt terugzetten naar een oudere toestand (zonder dat er gegevensbestanden worden verwijderd) als wijzigingen van de hardware, software of andere systeeminstellingen de computer in een ongewenste toestand hebben gebracht. Alle wijzigingen die Systeemherstel op uw computer maakt, kunnen ongedaan worden gemaakt.

 **WAARSCHUWINGEN:** Maak regelmatig een reservekopie van uw gegevensbestanden. Systeemherstel controleert uw gegevensbestanden niet en herstelt ze ook niet.

 **OPMERKING:** De procedures in dit document zijn van toepassing op de standaardweergave van Windows, dus mogelijk zijn ze niet van toepassing als u de klassieke weergave van Windows op uw Dell™-computer hebt ingesteld.

## Systeemherstel starten

1. Klik op **Start** .
2. Typ in het **zoekvak** Systeemherstel en druk op <Enter>.

 **OPMERKING:** Het venster **Gebruikersaccountbeheer** kan verschijnen. Als u een beheerder op de computer bent, klikt u op **Doorgaan**; anders neemt u contact op met de beheerder om de gewenste actie door te gaan.

3. Klik op **Volgende** en volg de resterende berichten op het scherm.

Indien Systeemherstel het probleem niet kan oplossen, kunt u het laatste systeemherstel ongedaan maken.

### De laatste herstelbewerking ongedaan maken

 **OPMERKING:** Voordat u de laatste herstelbewerking ongedaan maakt, moet u alle geopende bestanden opslaan en sluiten en alle geopende programma's afsluiten. Het is pas mogelijk om bestanden of programma's te bewerken, te openen of te verwijderen nadat de herstelbewerking is voltooid.

1. Klik op **Start** .
2. Typ in het **zoekvak** `Systeemherstel` en druk op <Enter>.
3. Klik op **Laatste herstelbewerking ongedaan maken** en klik op **Volgende**.

### Dell DataSafe Local back-up

 **OPMERKING:** Dell DataSafe Local Backup is mogelijk niet in alle regio's beschikbaar.

Dell DataSafe Local Backup is een back-up- en hersteltoepassing waarmee uw computer kan worden teruggezet als u data verliest door een virus, abusievelijk verwijderen van belangrijke bestanden of mappen, of als de vaste schijf crasht.

Met deze toepassing kunt u:

- Bestanden en mappen herstellen.
- Uw vaste schijf terugzetten naar de toestand waarin deze verkeerde toen u de computer kocht, zonder de persoonlijke bestanden en gegevens te wissen.

Back-ups inplannen:

1. Dubbelklik op het pictogram Dell DataSafe Local  op de werkbalk.
2. Selecteer **Volledige back-up van het systeem** om een automatische back-up van alle data op uw computer te maken en in te plannen.

Data terugzetten:

1. Schakel de computer uit.
  2. Verwijder alle onlangs toegevoegde interne hardware en maak apparaten, zoals USB station, printer, etc, los.
-  **OPMERKING:** Koppel het beeldscherm, het toetsenbord, de muis en de stroomkabel niet los.
3. Zet de computer aan.
  4. Druk enkele malen op <F8> wanneer het Dell-logo verschijnt om toegang te krijgen tot het venster **Geavanceerde opstartopties**.

 **OPMERKING:** Als u te lang wacht en het logo van het besturingssysteem wordt weergegeven, moet u blijven wachten tot het bureaublad van Microsoft® Windows® wordt weergegeven. Daarna sluit u de computer af en probeert u het opnieuw.

5. Selecteer **Uw computer herstellen**.
6. Selecteer **Dell Factory Image Recovery and DataSafe Options** en volg de instructies op het scherm.

 **OPMERKING:** De duur van het herstelproces is afhankelijk van de hoeveelheid data die moet worden teruggezet.

 **OPMERKING:** Zie artikel 353560 uit de kennisbank op [support.dell.com](http://support.dell.com) voor meer informatie.

## Dell Factory Image Restore

 **WAARSCHUWINGEN:** Met Dell Factory Image Restore worden alle gegevens op de vaste schijf verwijderd, evenals alle toepassingen en stuurprogramma's die werden geïnstalleerd nadat u de computer ontving. Maak indien mogelijk een reservekopie voordat u deze optie gebruikt. Gebruik Dell Factory Image Restore alleen als met Systeemherstel het probleem met uw besturingssysteem niet werd opgelost.

 **OPMERKING:** Dell Factory Image Restore is mogelijk in bepaalde landen of op bepaalde computers niet beschikbaar.

Gebruik Dell Factory Image Restore alleen als laatste methode om uw besturingssysteem te herstellen. Met deze optie wordt uw vaste schijf teruggezet naar de toestand waarin deze verkeerde toen u de computer kocht. Alle programma's en bestanden die zijn toegevoegd sinds u de computer hebt ontvangen, inclusief gegevensbestanden, worden permanent van

de vaste schijf verwijderd. Gegevensbestanden zijn onder andere documenten, spreadsheets, e-mailberichten, digitale foto's, muziekbestanden, enzovoort. Maak indien mogelijk een reservekopie voordat u PC Restore of Factory Image Restore gebruikt.



### Dell Factory Image Restore uitvoeren

1. Schakel de computer in. Druk enkele malen op <F8> wanneer het Dell-logo verschijnt om toegang te krijgen tot het venster **Geavanceerde opstartopties**.

 **OPMERKING:** Als u te lang wacht en het logo van het besturingssysteem wordt weergegeven, moet u blijven wachten tot het bureaublad van Microsoft® Windows® wordt weergegeven. Daarna sluit u de computer af en probeert u het opnieuw.

2. Selecteer **Uw computer herstellen**.
3. Het venster **Opties voor systeemherstel** verschijnt.



4. Selecteer een toetsenbordindeling en klik op **Volgende**.
5. Om toegang te krijgen tot de herstelopties moet u zich als lokale gebruiker aanmelden. Typ voor toegang tot de opdrachtprompt `administrator` in het veld **Gebruikersnaam** en klik daarna op **OK**.
6. Klik op **Dell Factory Image Restore**. Het welkomsscherm van **Dell Factory Image Restore** verschijnt.  
 **OPMERKING:** Afhankelijk van uw configuratie moet u mogelijk **Dell Factory Tools** selecteren en daarna **Dell Factory Image Restore**.
7. Klik op **Volgende**. Het scherm **Confirm Data Deletion** (verwijderen gegevens bevestigen) verschijnt.  
 **OPMERKING:** Als u niet verder wilt gaan met Factory Image Restore, klikt u op **Annuleren**.
8. Klik op het selectievakje om te bevestigen dat u wilt verdergaan met het opnieuw formatteren van de vaste schijf en de systeemsoftware wilt herstellen naar de fabriekstoestand, en klik daarna op **Volgende**.  
Het herstelproces begint. Het kan vijf of meer minuten duren voordat het voltooid is. Er verschijnt een bericht wanneer het besturingssysteem en de in de fabriek geïnstalleerde toepassingen zijn hersteld naar de fabriekstoestand.
9. Klik op **Voltoeien** om de computer opnieuw op te starten.

## Besturingssysteem opnieuw installeren

### Voordat u begint

Als u van plan bent om het Microsoft® Windows®-besturingssysteem opnieuw te installeren om een probleem met een pas geïnstalleerd stuurprogramma te verhelpen, moet u eerst Windows Vorig stuurprogramma gebruiken.

Het stuurprogramma terugdraaien:

1. Klik op **Start** .
2. Klik met de rechtermuisknop op **Computer**.
3. Klik op **Eigenschappen** → **Apparaatbeheer**.
4. Klik met de rechtermuisknop op het apparaat waarvoor het nieuwe stuurprogramma werd geïnstalleerd en klik op **Eigenschappen**.
5. Klik op het tabblad **Stuurprogramma's** → **Vorig stuurprogramma**.

Als met Vorig stuurprogramma het probleem niet wordt opgelost, moet u Systeemherstel gebruiken om de computer terug te zetten naar de toestand waarin deze verkeerde voordat u het nieuwe stuurprogramma installeerde. Zie "Systeemherstel" op pagina 51.

 **WAARSCHUWINGEN: Maak voordat u met de installatie begint back-ups van al uw gegevensbestanden op de primaire vaste schijf. Bij normale configuraties is de primaire vaste schijf de eerste schijf die de computer detecteert.**

Voor het opnieuw installeren van Windows hebt u het volgende nodig:

- De Dell-schijf *Operating System*
- De Dell-schijf *Drivers and Utilities*

 **OPMERKING:** De schijf *Drivers and Utilities* van Dell bevat stuurprogramma's die werden geïnstalleerd tijdens het assembleren van de computer. Gebruik de schijf *Drivers and Utilities* om vereiste stuurprogramma's te laden. Afhankelijk van de regio waar u de computer hebt besteld en of u wel of niet om de media hebt gevraagd, zijn de schijven *Drivers and Utilities* en *Operating System* van Dell mogelijk niet met uw computer meegeleverd.

### Microsoft® Windows® opnieuw installeren

Het installatieproces kan één tot twee uur in beslag nemen. Nadat u het besturingssysteem opnieuw hebt geïnstalleerd, moet u ook de apparaatstuurprogramma's, anti-virusprogramma's en andere software opnieuw installeren.

1. Voordat u begint, moet u alle geopende bestanden opslaan en sluiten, en alle actieve programma's afsluiten.
2. Plaats de schijf *Operating System*.
3. Klik op **Afsluiten** als het bericht **Windows installeren** verschijnt.
4. Start de computer opnieuw op.
5. Wanneer het DELL-logo verschijnt, drukt u direct op <F12>.

## Het besturingssysteem herstellen

 **OPMERKING:** Als u te lang wacht en het logo van het besturingssysteem wordt weergegeven, moet u blijven wachten tot het bureaublad van Microsoft® Windows® wordt weergegeven. Daarna sluit u de computer af en probeert u het opnieuw.

 **OPMERKING:** Met de volgende stappen wordt de opstartvolgorde eenmalig gewijzigd. De volgende keer zal de computer opstarten volgens de volgorde van apparaten die in het System Setup-programma is aangegeven.

6. Wanneer de lijst met opstartbronnen verschijnt, markeert u **CD/DVD/CD-RW Drive** (cd/dvd/cd-rw-station) en drukt u op <Enter>.

7. Druk op een willekeurige toets om **op te starten vanaf de cd-rom**.

Volg de instructies op het scherm om de installatie te voltooien.

# Hulp krijgen

Als er zich een probleem voordoet met uw computer, kunt u de onderstaande stappen volgen om het probleem te achterhalen en op te lossen:

1. Zie Problemen oplossen op pagina 34 voor informatie en procedures voor het probleem dat uw computer ondervindt.
2. Zie "Dell Diagnostics" (Dell-diagnostiek) op pagina 45 voor procedures over hoe u Dell Diagnostics (Dell-diagnostiek) moet uitvoeren.
3. Vul de Diagnostische checklist in op pagina 64.
4. Maak gebruik van de uitgebreide on line services van Dell Support (**support.dell.com**) voor hulp bij de installatie en het oplossen van problemen. Zie "Online services" op pagina 60 voor een uitgebreidere lijst van Dell Support on line.
5. Als met de voorgaande stappen het probleem nog steeds niet is opgelost, raadpleegt u "Contact opnemen met Dell" op pagina 65.

 **OPMERKING:** Bel de Dell-ondersteuningsdienst terwijl u zich bij de computer bevindt, zodat de medewerkers u kunnen helpen bij noodzakelijke procedures.

 **OPMERKING:** Het systeem voor de code voor express-service van Dell is mogelijk niet in alle landen beschikbaar.

Voer de code voor express-service in om het gesprek direct naar de juiste medewerker te leiden als het geautomatiseerde telefoonsysteem van Dell hierom vraagt. Als u geen code voor express-service hebt, opent u de map **Dell Accessories**, dubbelklikt u op het pictogram van de **code voor express-service** en volgt u de aanwijzingen.

 **OPMERKING:** Sommige van de onderstaande diensten zijn niet altijd overal buiten de Verenigde Staten beschikbaar. Bel uw plaatselijke Dell-vertegenwoordiger voor informatie hierover.

### Technische ondersteuning en klantenservice

De ondersteuningsdienst van Dell is beschikbaar om uw vragen over de Dell-hardware te beantwoorden. Onze medewerkers gebruiken diagnostische programma's op de computer om snelle, accurate antwoorden te geven.

Zie Voordat u belt op pagina 64 om contact op te nemen met Dell's ondersteuningsdienst en bekijk de contactinformatie van uw regio of ga naar **support.dell.com**.

### DellConnect

DellConnect™ is een eenvoudig on line toegangsprogramma waarmee een medewerker van de Dell-ondersteuningsdienst onder uw toezicht toegang kan krijgen tot uw computer via een breedbandverbinding, het probleem kan onderzoeken en op kan lossen. Ga voor meer informatie naar **support.dell.com/dellconnect**.

### Online services

Op de volgende websites vindt u meer informatie over de Dell-producten en -services:

- **www.dell.com**
- **www.dell.com/ap** (alleen Azië en Pacific)
- **www.dell.com/jp** (alleen Japan)
- **www.euro.dell.com** (alleen Europa)
- **www.dell.com/la** (Latijns-Amerikaanse landen en landen in het Caribisch zeegebied)
- **www.dell.ca** (alleen voor Canada)

Dell Support is bereikbaar via de onderstaande websites en e-mailadressen:

### Dell Support-websites

- **support.dell.com**
- **support.jp.dell.com** (alleen Japan)
- **support.euro.dell.com** (alleen Europa)

## E-mailadressen van Dell Support

- [mobile\\_support@us.dell.com](mailto:mobile_support@us.dell.com)
- [support@us.dell.com](mailto:support@us.dell.com)
- [la-techsupport@dell.com](mailto:la-techsupport@dell.com) (Latijns-Amerikaanse landen en landen in het Caribisch zeegebied)
- [apsupport@dell.com](mailto:apsupport@dell.com) (alleen Azië en Pacific)

## E-mailadressen Dell-marketing en verkoop

- [apmarketing@dell.com](mailto:apmarketing@dell.com) (alleen Azië en Pacific)
- [sales\\_canada@dell.com](mailto:sales_canada@dell.com) (alleen Canada)

## Anonieme bestandsoverdracht (FTP)

- [ftp.dell.com](ftp://ftp.dell.com)

Meld u aan als gebruiker: `anoniem` en gebruik uw e-mailadres als uw wachtwoord.

## Automatische orderstatusservice

Wanneer u de status wilt nagaan van de Dell-producten die u hebt besteld, gaat u naar **support.dell.com**, of belt u de geautomatiseerde bestelservice. Via een bandopname wordt u gevraagd naar de informatie die nodig is om uw order te vinden en u erover in te lichten. Zie "Contact opnemen met Dell" op pagina 65 voor het verkrijgen van het telefoonnummer dat u moet bellen in uw regio.

Als er sprake is van een probleem met uw order, zoals ontbrekende of verkeerde onderdelen, of een onjuiste factuur, kunt u contact opnemen met Dell voor advies. Houd uw factuur of pakbon bij de hand wanneer u belt. Zie "Contact opnemen met Dell" op pagina 65 voor het verkrijgen van het telefoonnummer dat u moet bellen in uw regio.

### Productinformatie



Als u informatie wenst over andere producten die door Dell worden geleverd, of wanneer u iets wilt bestellen, ga dan naar de Dell-website **www.dell.com**. Zie Contact opnemen met Dell op pagina 65 voor het telefoonnummer van uw regio of voor het telefoonnummer van de dichtstbijzijnde winkel.

### Items retourneren voor reparatie onder garantie of voortegoed

Bereid elke retourzending, ongeacht of het gaat om reparatie of restitutie, als volgt voor:

 **OPMERKING:** Vergeet geen back-up te maken van alle gegevens op de vaste schijf en op alle andere opslagapparaten bij het product, voordat u het product aan Dell retourneert. Verwijder alle vertrouwelijke en persoonlijke informatie, alsook verwisselbare media, zoals cd's en pc-kaarten. Dell is niet verantwoordelijk voor uw vertrouwelijke, eigendoms- en persoonlijke gegevens, verloren of beschadigde gegevens, of beschadigde of kwijtgeraakte media die mogelijk in het geretourneerde product zaten.



1. Bel Dell en vraag om een retourzending-  
autorisatienummer (RMAN). Vermeld dit  
nummer groot en duidelijk op de buitenkant  
van de doos. Zie "Contact opnemen met Dell"  
op pagina 65 voor het verkrijgen van het  
telefoonnummer dat u moet bellen in uw regio.
2. Voeg een kopie bij van de factuur en een  
mededeling waarom de retourzending  
plaatsvindt.
3. Voeg er ook een kopie bij van de diagnostische  
checklist (zie "Diagnostische checklist" op  
pagina 64) waarin de testen staan die u hebt  
uitgevoerd en de foutmeldingen die door Dell  
Diagnostics (Dell-diagnostiek) zijn weergegeven  
(zie "Dell Diagnostics (Dell-diagnostiek)" op  
pagina 45).
4. Voeg alle onderdelen bij die bij de retour te  
zenden items horen (zoals voedingskabels,  
software en handleidingen) als de  
retourzending moet worden gerestitueerd.
5. Verpak de retour te zenden apparaten  
in de originele (of gelijkwaardige)  
verpakkingsmaterialen.  
 **OPMERKING:** De verzendkosten  
komen voor uw rekening. U bent ook  
verantwoordelijk voor het verzekeren  
van het te retourneren product en moet  
rekening houden met het risico dat  
het tijdens het transport naar Dell kan  
zoekraken Rembourszendingen worden niet  
geaccepteerd.
-  **OPMERKING:** Geretoureerde pakketten  
die niet aan één of meer van de hierboven  
genoemde eisen voldoen, worden bij  
het laadperron geweigerd en naar  
u teruggezonden.

### Voordat u belt

 **OPMERKING:** Zorg dat u de code voor express-service bij de hand hebt wanneer u belt. Met deze code kan het geautomatiseerde ondersteuningssysteem u efficiënter doorverbinden. Er kan ook gevraagd worden naar het servicelabel (te vinden op een label op de bovenzijde van de computer).

Vergeet niet de onderstaande diagnostische checklist in te vullen. Indien mogelijk zet u de computer aan voordat u Dell belt voor hulp en bel terwijl u zich bij de computer bevindt. U wordt mogelijk gevraagd een aantal opdrachten met het toetsenbord in te voeren, gedetailleerde informatie te geven tijdens de bewerkingen of andere probleemoplossingsstappen te proberen die alleen mogelijk zijn op de computer. Zorg ervoor dat de computerdocumentatie beschikbaar is.

### Diagnostische checklist

- Naam:
- Datum:
- Adres:
- Telefoonnummer:
- Het serviceplaatje en de code voor express-service (te vinden op een label op de bovenzijde van de computer):
- Machtigingsnummer voor het retourneren van materiaal (mits geleverd door een medewerker van de technische ondersteuning van Dell):
- Besturingssysteem en versie:
- Apparaten:
- Uitbreidingskaarten:
- Bent u met een netwerk verbonden? Ja/Nee
- Netwerk, versie en netwerkadapter:
- Programma's en versies:

Zie de documentatie van het besturingssysteem om achter de inhoud van de opstartbestanden van het systeem te komen. Als de computer verbonden is met een printer, drukt u elk bestand af. Anders noteert u de inhoud van elk bestand voordat u Dell belt.

- Foutmelding, pieptooncode of diagnostische code:
- Beschrijving van het probleem en de oplossingen die u hebt geprobeerd:

## Contact opnemen met Dell

Klanten in de Verenigde Staten kunnen 800-WWW-DELL (800.999.3355) bellen.

 **OPMERKING:** Als u geen actieve internetverbinding hebt, kunt u contactgegevens ook vinden op uw factuur, pakbon, rekening of productcatalogus van Dell.

Dell biedt diverse online telefonische ondersteunings- en servicemogelijkheden. De beschikbaarheid hiervan verschilt echter per land en product, en sommige zijn mogelijk niet in uw regio beschikbaar.

Neem contact op met Dell voor problemen met de verkoop, de technische ondersteuning of de klantenservice:

1. Ga naar [www.dell.com/contactdell](http://www.dell.com/contactdell).
2. Selecteer uw land of regio.
3. Selecteer de juiste service- of ondersteuningslink op basis van uw behoeften.
4. Kies de gewenste contactmethode.

# Meer informatie en bronnen zoeken

## Wanneer u:

## Zie:

uw besturingssysteem opnieuw wilt installeren

de schijf *Operating System*

het systeemmodelnummer zoekt

de achterkant van uw computer

een diagnostisch programma voor uw computer wilt uitvoeren, systeemsoftware opnieuw wilt installeren of stuurprogramma's voor de computer en leesmij-bestanden wilt bijwerken

de schijf *Drivers and Utilities*



**OPMERKING:** Updates van de stuurprogramma's en de documentatie vindt u op **support.dell.com**.

meer informatie zoekt over het besturingssysteem, het behouden van randapparatuur, RAID, Internet, Bluetooth®, netwerken en e-mail

de *Technologiehandleiding van Dell* op uw vaste schijf of op **support.dell.com/manuals**

uw computer wilt bijwerken met nieuw of extra geheugen, of een nieuwe vaste schijf

de *onderhoudshandleiding* op **support.dell.com/manuals**



**OPMERKING:** In sommige landen wordt uw garantie ongeldig als u de computer opent en onderdelen vervangt. Controleer uw garantie en de regelingen voor het retourneren van goederen voordat u aan de onderdelen in de computer gaat werken.

## Wanneer u:

---

informatie zoekt over de beste veiligheidsmaatregelen voor uw computer de garantie-informatie, algemene voorwaarden (alleen Verenigde Staten, de veiligheidsinstructies, informatie over regelgeving, ergonomische informatie en de licentieovereenkomst voor eindgebruikers wilt doornemen

uw serviceplaatje/code voor express-service zoekt. U moet het serviceplaatje gebruiken om de computer te identificeren op **[support.dell.com/manuals](http://support.dell.com/manuals)** of om contact op te nemen met de technische ondersteuning

---

## Zie:

---

de veiligheidsinformatie die bij uw computer is geleverd voordat u aan de onderdelen in de computer gaat werken. Zie voor extra informatie over de beste veiligheidsmaatregelen de pagina over regelgeving naleving op **[www.dell.com/regulatory\\_compliance](http://www.dell.com/regulatory_compliance)**

de bovenzijde van uw computer het Dell Support Center. Klik op het pictogram  in de taakbalk om het Dell Support Center te starten

### Wanneer u:



stuurprogramma's en downloads zoekt  
technische ondersteuning en hulp bij  
producten wilt  
uw bestelstatus wilt controleren op nieuwe  
aankopen  
oplossingen en antwoorden op  
veelvoorkomende vragen zoekt  
informatie zoekt over de meest recente  
updates wat betreft technische wijzigingen  
op uw computer of geavanceerde technische  
gegevens voor technici of ervaren gebruikers

### Zie:

de Dell Support-website op **support.dell.com**

# Basisspecificaties

Dit hoofdstuk biedt informatie die u nodig kunt hebben bij het instellen en bijwerken van stuurprogramma's en het upgraden van uw computer. Zie de *Gedetailleerde specificaties* op [support.dell.com/manuals](http://support.dell.com/manuals) voor meer gedetailleerde specificaties.

 **OPMERKING:** Aanbiedingen verschillen per regio. Klik op **Start**  → **Help en ondersteuning** en selecteer de optie om meer informatie te geven over de configuratie van uw computer.

### Computermodel

---

Studio XPS™ 8100

### Computergegevens

---

Processortypes	Intel® Core™ i7-870 Intel Core i7-860 Intel Core i7-750 Intel Core i5-670 Intel Core i5-661 Intel Core i5-660 Intel Core i5-650 Intel Core i3-540 Intel Core i3-540
Systeemchipset	Intel H57
RAID-ondersteuning	RAID 0 (strepen) RAID 1 (mirroring (spiegelen))

### Geheugen

---

Connectoren	vier intern toegankelijke DDR3-DIMM-sockets
Geheugentype	1066-MHz of 1333-MHz DDR3 DIMM's; alleen niet-ECC-geheugen
Configuraties mogelijk	4 GB, 6 GB, 8 GB, 12 GB en 16 GB
Minimum	4 GB
Maximum	16 GB



**OPMERKING:** Zie de *onderhoudshandleiding* op [support.dell.com/manuals](http://support.dell.com/manuals) voor instructies over het upgraden van geheugen.



## Stations

---

Extern toegankelijk	twee 5.25-inch compartimenten voor SATA DVD+/-RW Super Multi-station of Blu-ray Disc™ combo of een Blu-ray Disc RW-station
	een 3.5-inch compartiment voor een Flexdock
Intern toegankelijk	twee 3.5-inch compartimenten voor SATA vaste schijven

## Audio

---

Type	Geïntegreerd 7.1 kanaal; High Definition geluidskaart met S/PDIF-ondersteuning
------	--

## Video

---

Geïntegreerd	Intel® Graphics Media Accelerator HD
Apart	PCI Express x16-kaart

## Communicatie

---

Draadloos (optioneel)	Draadloze WiFi/ Bluetooth® technologie
--------------------------	---

## Fysieke specificaties

---

Hoogte	407,75 mm
Breedte	185,81 mm
Diepte	454,67 mm
Gewicht	10,18 kg

### Externe connectoren

---

Netwerkadapter	RJ45-connector
USB	twee USB 2.0-compatibele connectoren op het bovenpaneel, twee op het voorpaneel en vier op het achterpaneel
Audio	voorpaneel — connectoren voor microfoon en hoofdtelefoon; achterpaneel — zes connectoren voor 7.1-ondersteuning

### Externe connectoren

---

S/PDIF	één digitale (optische) S/PDIF-connector
eSATA	één connector op het achterpaneel
IEEE 1394	één seriële 6-pins connector op het achterpaneel
DVI	24-pins connector
HDMI	19-pins connector

**Computeromgeving***Temperatuurbereik:*

In bedrijf	10 °C tot 35 °C
------------	-----------------

Opslag	-40 °C tot 65 °C
--------	------------------

Relatieve vochtigheid (maximum)	20% t/m 80% (zonder condensatie)
---------------------------------	----------------------------------

*Maximale trilling (met een willekeurig trillingsspectrum dat de gebruikersomgeving nabootst):*

In bedrijf	0,25 GRMS
------------	-----------

Niet in bedrijf	2,2 GRMS
-----------------	----------

*Maximale schok (gemeten met de vaste schijf geactiveerd en een 2-ms halve sinuspuls):*

In bedrijf	40 G voor 2 ms met een verandering in de snelheid van 51 cm/s
------------	---

**Computeromgeving**

Niet in bedrijf	50 G voor 26 ms met een verandering in de snelheid van 813 cm/s
-----------------	---

*Hoogte (maximaal):*

In bedrijf	-15,2 tot 3048 m
------------	------------------

Opslag	-15,2 tot 10.668 m
--------	--------------------

Luchtbesmettings-niveau	G2 of lager zoals is gedefinieerd door ISA-S71.04-1985
-------------------------	--

# Bijlage

## Productkennisgeving Macrovision

Dit product bevat auteursrechtelijk beschermde technologie, die beschermd wordt door de methodeclaims van bepaalde Amerikaanse patenten en andere intellectuele eigendomsrechten van Macrovision Corporation en andere eigenaars van rechten. Het gebruik van deze auteursrechtelijk beschermde technologie is onderworpen aan de toestemming van Macrovision Corporation en is bedoeld voor gebruik thuis en ander beperkt gebruik, tenzij anders toegestaan door Macrovision Corporation. Reverse engineering of demontage is verboden.

## Informatie voor NOM, of Officiële Mexicaanse Norm (uitsluitend voor Mexico)

De volgende informatie wordt geleverd in de apparaten die worden omschreven in dit document, in overeenstemming met de vereisten van de Officiële Mexicaanse Norm (NOM):

### Importeur:

Dell México S.A. de C.V.

Paseo de la Reforma 2620 – Flat 11°

Col. Lomas Altas

11950 Mexico, D.F.

Overheidsmodelnummer	Type regelgeving	Ingangsspanning	Ingangsfrequentie	Nominaal uitvoerstroom
D03M	D03M001	115/230 VAC	50/60 Hz	8 A/4 A

Lees de veiligheidsinformatie die met uw computer is meegeleverd, voor meer informatie.

Zie voor extra informatie over de beste veiligheidsmaatregelen de pagina over regelgevingnaleving op [www.dell.com/regulatory\\_compliance](http://www.dell.com/regulatory_compliance).

# Index

## A

- aan/uit-knop en -lampje **21**
- aanpassen
  - uw energie-instellingen **28**
- activiteitenlampje vaste schijf **19**

## B

- back-ups
  - maken **30**
- bestelstatus **61**

## C

- CD's, afspelen en maken **26**
- chipset **70**
- Code voor express-service **21, 59**
- computermogelijkheden **26**
- connectoren voorzijde **18**

**76**

## D

- DataSafe Local Backup **52**
- data terugzetten **53**
- Dell bellen **64**
- DellConnect **60**
- Dell Diagnostics (Dell-diagnostiek) **45**
- Dell Factory Image Restore **50**
- Dell Support-website **68**
- Diagnostische checklist **64**
- draadloze netwerkverbinding **35**
- DVD's, afspelen en maken **26**

## E

- e-mailadressen ondersteunen **61**
- e-mailadressen
  - voor technische ondersteuning **61**

energie

    besparen **28**

energie besparen **28**

energieproblemen, oplossen **36**

## F

factory image herstellen **54**

FTP-aanmelding, anoniem **61**

## G

gegevens, reservekopie maken **30**

geheugenondersteuning **70**

geheugenproblemen

    oplossen **37**

## H

Hardwareprobleemoplosser **44**

hardwareproblemen

    diagnostiseren **44**

## I

IEEE 1394 connector **25**

Internetverbinding **14**

ISP

    Internetserviceaanbieder **14**

## K

klantenservice **60**

## N

netwerkconnector

    locatie **25**

netwerkverbinding

    corrigeren **35**

## O

ondersteuningssites

    wereldwijd **60**

On line contact opnemen met Dell **65**

### P

problemen, oplossen **34**

problemen oplossen **34**

processor **70**

producten

informatie en aankoop **62**

producten vervoeren

voor teruggave of reparatie **62**

### S

serviceplaatje **21, 64**

sleuf voor beveiligingskabel **23**

softwarefuncties **26**

softwareproblemen **39**

stuurprogramma's en downloads **68**

Systeemberichten **42**

Systeemherstel **50**

### T

technische ondersteuning **60**

teruggave-garantie **62**

### U

uitwerpknop **19**

USB 2.0

connectoren achterzijde **24**

connectoren voorzijde **19**

### V

vaste schijf

type **71**

verbinding maken

optionele netwerkkabel **11**



**W**

## Windows

- opnieuw installeren **57**

- Wizard Programmacompatibiliteit **39**

- Windows opnieuw installeren **56**





Gedrukt in Ierland.

[www.dell.com](http://www.dell.com) | [support.dell.com](http://support.dell.com)



OFMT7MA00